

Infomappe

Of Sing

Gebet versetzt Berge

Version: Juni 2008

Of Sing Kontaktadressen:

Gaby Guttropf, Rosenweg 1, 74572 Gammesfeld, Tel.Nr.: 07958 / 926880

Stefanie Haag, Zur Turnhalle 8, 74585 Brettheim, Tel.Nr.: 07958 / 926571

E-Mail: kontakt@ofsing.de Homepage: www.ofsing.de

Inhaltsverzeichnis

1. Grundlegendes	3
2. Wahl des Konzertortes.....	3
3. Kosten	3
4. Stromanschluss und Bühne.....	3
5. Verpflegung	4
6. Auf- und Abbau	4
7. CD-Tisch.....	5
8. Umziehen & Konzert.....	5
9. GEMA	5
10. Werbung	5
11. Dekoration des Konzertsaals.....	6

Anhang:

Checkliste für Konzertveranstalter

Liederliste für GEMA

Kostenaufstellung

Presstexte *(digital unter: www.ofsing.de)*

Fotos *(digital unter: www.ofsing.de)*

1. Grundlegendes

Of Sing ist ein Jugendchor, bestehend aus ungefähr 50 Sängerinnen und Sängern und einer 4-köpfigen Band. Wir haben große Freude an der Musik und wollen mithelfen, Gottes Wort vielen Menschen weiterzugeben. An dem Konzertabend „Gebet versetzt Berge“ sollen Menschen neu Zugang zu der Möglichkeit finden können, mit Gott selbst zu reden. In den folgenden Seiten haben wir versucht, Rahmenbedingungen zusammenzufassen, die für Sie als Veranstalter eines Konzertabends wichtig sind.

Das Konzert beginnt schon lange vor dem eigentlichen Abend: Termine absprechen, Räume buchen, Finanzen klären, Werbung planen, Hierfür haben wir eine Checkliste im Anhang beigefügt, um die Absprachen mit uns zu erleichtern.

2. Wahl des Konzertortes

Für ein gelungenes Konzert ist ein passender räumlicher Rahmen mitentscheidend. Die akustischen Gegebenheiten beeinflussen das Konzert ebenso wie das optische Umfeld, das beim Publikum die Atmosphäre mitprägt.

Bei der Wahl einer Halle sollte folgendes bedacht werden:

Lieber eine kleinere gut gefüllte Halle als ein fast leer wirkendes „Stadion“. Viele Zuschauer lassen sich leichter in eine öffentliche Turn- oder Festhalle einladen, als in gemeindeeigene oder kirchliche Räume. Besonders wichtig wäre für uns, dass genügend Bühnenraum vorhanden ist, so dass Band, Chor und Anspiel ausreichend Platz zur Verfügung haben.

Die Verdunklung des Raumes sollte möglich sein, so dass Beamer und Lichttechnik eingesetzt werden können.

Grundsätzlich ist auch eine Open Air Veranstaltung möglich. Dies wäre aber nochmals näher zu besprechen.

Insgesamt sind wir recht flexibel und können vieles nochmals in direkter Absprache besprechen.

3. Kosten

Die Kosten einer Veranstaltung werden bei Gewinn und Verlust zwischen Veranstalter und Of Sing zu gleichen Teilen getragen. Eine beispielhafte Kostenaufstellung finden Sie im Anhang. Die dort angegebenen Beträge für Licht, Ton und Logistik entsprechen den tatsächlichen Ausgaben und können zur Kostenabschätzung verwendet werden.

4. Stromanschluss und Bühne

Eine gute Textverständlichkeit und ein angenehmes Empfinden der Lautstärke sind uns sehr wichtig. Mit unserer Anlage wäre eine Beschallung für einen Raum bis ca. 500 Personen möglich.

Eine Halle mit Bühne bietet normalerweise die technischen Voraussetzungen, die unsere Anlage benötigt. In einer Kirche könnte dies fraglich sein.

Um die Anlage ordnungsgemäß und den geltenden Sicherheitsbestimmungen ent-

Of Sing

Gebet versetzt Berge Seite 4 von 11

sprechend betreiben zu können, benötigen wir einen Kraftstromanschluss mit 400V, abgesichert mit mindestens 16A (besser 32A) für das Licht und eine 230V Steckdose für den Ton. Diese Steckdose sollte jedoch separat abgesichert sein, d.h. es sollten keine anderen Verbraucher über diese Sicherung betrieben werden.

Eine Zugangsmöglichkeit zum Sicherungskasten wäre für uns hilfreich.

Aufgrund der großen Anzahl der Akteure benötigen wir eine Bühne mit den Mindestabmessungen von 9 auf 5 Meter. Wenn Sie sich nicht sicher sind, dass der Platz ausreichend ist, dann setzen Sie sich bitte mit uns in Verbindung. Für Chor und Schlagzeug werden zusätzliche Podeste benötigt. Dazu zählen eine Treppe von 6 auf 2 Meter mit mindestens 2 Stufen (3 wären besser) für den Chor und ein Podest 2 auf 2 Meter für das Schlagzeug. (siehe Zeichnung 1)

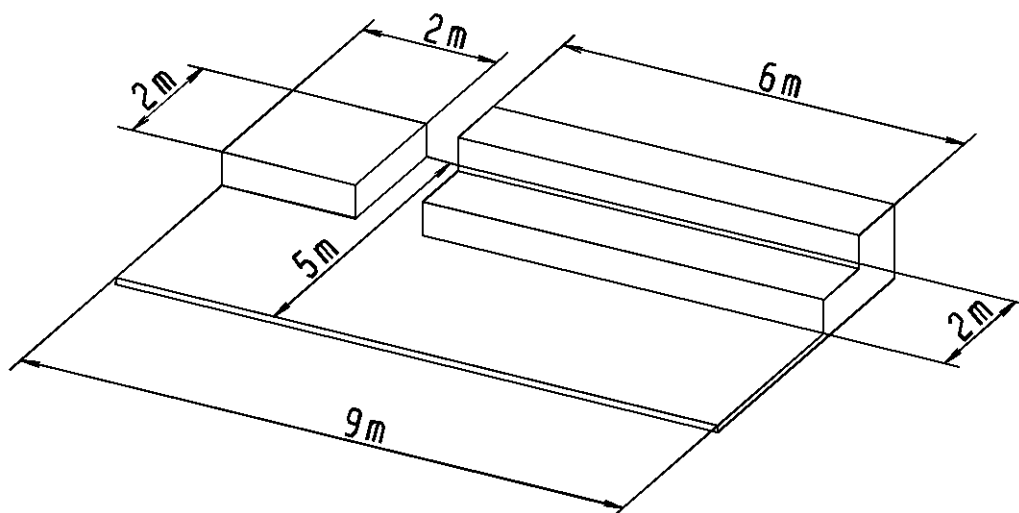

Zeichnung 1: Bühnengröße und -aufbau

5. Verpflegung

Of Sing kommt normalerweise in zwei Teilen an. Das 5 bis 7 köpfige Technikteam beginnt meist morgens mit dem Aufbau, während der Rest ca. 3 Stunden vor Konzertbeginn zum Soundcheck und letzten Proben vor Ort eintrifft. Da unsere Techniker vormittags mit ihrer Arbeit beginnen, würden sie sich über ein Mittagessen und Getränke freuen. Für den ganzen Chor bräuchten wir etwa 1 Stunde vor dem Konzert Getränke, ein Vesper und evtl. Kuchen.

6. Auf- und Abbau

Für das Ausladen bzw. Einladen der Licht- und Tontechnik wäre es hilfreich, wenn 2 oder 3 Mitarbeiter vor Ort helfen könnten.

Um einen optimalen Klang zu erreichen, muss die Anlage auf die Raumakustik abgestimmt

Of Sing

Gebet versetzt Berge Seite 5 von 11

werden. Dazu benötigen unsere Tontechniker absolute Stille im Konzertsaal. Zeitpunkt und Dauer der Abstimmung wird von den Technikern bekannt gegeben.

7. CD-Tisch

Of Sing bietet vor und nach dem Konzert CDs zum Verkauf an. Gerne können hier auch Einladungen zu Jugendgruppen oder Veranstaltungen Ihrer Gemeinde ausliegen!

8. Umziehen & Konzert

Vor dem Konzert benötigen wir zwei Räume zum Umziehen und wenn möglich eine Duschmöglichkeit für Einzelne.

Bevor der Abend beginnt (meistens 30 Minuten vor Konzertbeginn), treffen wir uns zum gemeinsamen Gebet. Sie sind herzlich ein-geladen mit uns zu beten.

Direkt im Anschluss möchten wir gerne mit Zuschauern ins Gespräch kommen und sind für Fragen offen.

Die Techniker beginnen nach etwa einer Stunde mit dem Abbau und Verladen der Anlagen.

9. GEMA

Ein Konzert mit Of Sing muss bei der GEMA angemeldet werden. Dies muss spätestens drei Tage vor dem Konzert geschehen. Bitte fragen Sie bei Ihrer GEMA-Bezirksdirektion nach, in welcher Form die Anmeldung stattfinden muss und welche Kosten für Sie entstehen. Nach dem Konzert ist eine Liste über die gespielten Titel an die GEMA zu übermitteln. Hierfür haben wir im Anhang eine Liste vorbereitet.

Ist die **evangelische** oder die **katholische Landeskirche** der alleinige Veranstalter, sind die entstehenden GEMA-Kosten über die Pauschale abgegolten. Trotzdem muss das Konzert angemeldet und das Programm an ihre GEMA-Bezirksdirektion übermittelt werden. Bitte erkundigen Sie sich in Ihrer Kirchengemeinde, welche Fristen einzuhalten sind und wer Ihre Ansprechperson ist.

10. Werbung

Werbung in eigener Sache fällt uns Christen meist nicht ganz leicht, aber wir werben schließlich für die beste Nachricht der Welt und für die Person, für die es sich wirklich bedingungslos zu werben lohnt: Jesus Christus.

-Ungefähr sechs bis acht Wochen vor dem Konzert sollten Anzeigenblätter, Jugendzeitschriften, Gemeinde- / Stadtmagazine, ... eine kurze Pressemitteilung erhalten, mit der Bitte in den Veranstaltungsseiten auf das Konzert hinzuweisen. Auch in der örtlichen Presse sollte eine Woche vorher auf das Konzert hingewiesen werden. Bilder und ein Presstext liegen bei. Eine Wiederholung kurz vor dem Konzert und evtl. auch die Einladung eines Berichterstatters zum Konzert wäre wirkungsvoll und der Bericht nach dem Konzert gesichert.

-Wichtig wäre es auch einige Wochen vorher „Multiplikatoren“ zu finden, die bereit sind, für das Konzert zu werben, wie z.B. umliegende Pfarrämter, das Verkehrsamt,

Of Sing

Gebet versetzt Berge Seite 6 von 11

Jugendzentren. Handzettel und wenn möglich auch Ankündigungen bei anderen Veranstaltungen sind wirkungsvoll.

-Plakate und Flyer

Wir bieten Ihnen Plakate und Flyer zu unserem Konzert zum Selbstkostenpreis an, auf die lediglich Ort, Datum und Uhrzeit aufgedruckt (oder auch geklebt) werden muss. Auf unserer Homepage, www.ofsing.de, finden Sie Vordrucke, die Sie herunterladen können. Ungefähr vier Wochen vor dem Konzert sollten Handzettel ausgelegt und auch verteilt werden. Jetzt wäre auch ein guter Zeitpunkt, Plakate aufzuhängen. Gemeinden verlangen manchmal eine kleine Gebühr, aber auch in Geschäften ist dies oft möglich.

Ca. zehn Tage vor dem eigentlichen Konzerttermin ist es ratsam, die wichtigsten Plakatstandorte nochmals zu kontrollieren und nochmals Plakate aufzuhängen, falls sie inzwischen fehlen sollten.

-Die Mund-zu-Mund-Einladung ist aber immer noch am effektivsten. Machen Sie vielen Mut, persönlich zu diesem missionarischen Abend einzuladen.

11. Dekoration des Konzertsaals

Of Sing würde den Saal gerne passend zum Konzertabend gestalten. Bitte nennen Sie uns eine Kontaktperson, mit der wir diese Dinge besprechen können. Es geht um Fragen wie:

Dürfen Kerzen verwendet werden?

Welche Dekomaterialien sind bei Ihnen vorhanden und können verwendet werden?

Welche Materialien werden von Of Sing mitgebracht?

usw.

Checkliste für Konzertveranstalter

- Konzerttermin mit Of Sing besprochen. Termin ist von Konzertveranstalter und Of Sing bestätigt.

- Konzertsaal gebucht; Auf- und Abbau beachtet.

- Räumlichkeiten entsprechen den Anforderungen:
 - Strom
 - Bühne
 - Räume zum Umkleiden
 - Duscmöglichkeit

- GEMA
 - Konzert angemeldet
 - Liederliste weitergeleitet

- Werbung:
 - Werbematerial von Of Sing erhalten
 - Anzeigen in Zeitungen
 - Plakate aufgehängt
 - Handzettel verteilt

- Verpflegung:
 - Mittagessen für Techniker 5-7 Personen
 - Vesper für Chor ca. 50 Personen

- 2-3 Auf- und Abbauhelfer organisiert

- Evtl. Dekomaterial

Konzertprogramm: „Gebet versetzt Berge“

Titel Bearbeiter	Dauer	Musik: Text: Verlag:	
Ancient of days Bearb. Tore W. Aas	05:22	Musik: Text: Verlag:	Gary Sadler und Jamie Harvill Gary Sadler und Jamie Harvill 1992 Integrity's Hosanna Music
Bless the Lord Tore W. Aas	08:00	Musik: Text: Verlag:	Tore W. Aas Tore W. Aas Norsk Musikforlag A/S Oslo
Blessed be the name Markus Hammer	04:30	Musik: Text: Verlag:	Matt und Beth Redman Matt und Beth Redman 2002 Thankyou Music
Der König lebt Billy Funk	03:17	Musik: Text: Verlag:	Billy Funk Albert Frey Universal Songs, Holland
Father Tore W. Aas	05:47	Musik: Text: Verlag:	Tore W. Aas Tore W. Aas Norsk Musikforlag A/S Oslo
Für den König Albert Frey	04:14	Musik: Text: Verlag:	Albert Frey Albert Frey 2006 Musikverlag Klaus Gerth, Asslar
Halleluja Salvation and glory Egil Fosssum	04:34	Musik: Text: Verlag:	Traditional Traditional 2002 Sound of Zion
Herr, ich komme zu dir Albert Frey	05:06	Musik: Text: Verlag:	Albert Frey Albert Frey Hänssler Verlag, Holzgerlingen für Immanuel Music, Ravensburg
Herr, ich will auf dich hören Gerhard Schnitter	03:08	Musik: Text: Verlag:	Gerhard Schnitter Gerhard Schnitter Hänssler Verlag, D-71087 Holzgerlingen
I will follow him Bertold Engel	04:36	Musik: Text: Verlag:	J.W. Stole u. Del Roma Jaques Plante / (engl. Text: Norman Gimbel u. Arthur Altmann) Edition Montana GmbH & Co. Musikverlagsgesellschaft AG München
Majestät Gerhard Schnitter	05:47	Musik: Text: Verlag:	Martin Smith, Stuart Garrard Chris Halmen, Jonny Pechstein, Tobi Wegschneider, Michus Thummert 2003 Curios? Music

Of Sing

Gebet versetzt Berge Seite 9 von 11

Titel Bearbeiter	Dauer		
Mein Leben ist wertvoll Gerhard Schnitter	03:59	Musik: Text: Verlag:	Gerhard und David Schnitter Gerhard Schnitter Hänssler Verlag, D-71087 Holzgerlingen
Shout to the Lord J. Rankin	04:25	Musik: Text: Verlag:	Darlene Zschech Darlene Zschech 1993 Hillsong Publishing
This train Tyndale Thomas	04:11	Musik: Text: Verlag:	Tyndal Thomas Tyndal Thomas 1999 Felsenfest Musikverlag, Wesel
Thy will be done Alexander Pfeiffer	06:43	Musik: Text: Verlag:	Unbekannt Unbekannt Unbekannt
We will bless him Danny Plett	03:48	Musik: Text: Verlag:	Danny Plett Danny Plett Janz-Team, Kandern (Gerth Medien, Asslar)
Wohin sonst Thea Eichholz-Müller / Bernd-Martin Müller	04:22	Musik: Text: Verlag:	Thea Eichholz-Müller Thea Eichholz-Müller 2000 Musikverlag Klaus Gerth, Asslar
Gesamtspielzeit [hh:mm:ss]	01:22:22		

Beispiel Kostenaufstellung

Mit folgenden Kosten ist zu rechnen:

Fixkosten:

Miete Lichtanlage	200,00 €
Werbematerial	50,00 €

Variable Kosten:

Hallenmiete

GEMA (falls nicht über Pauschale abgedeckt)

Fahrtkosten 120.- € + 0,15 ct/km von 1km bis 200km
0,33 ct/km ab 200km

Fahrtkosten

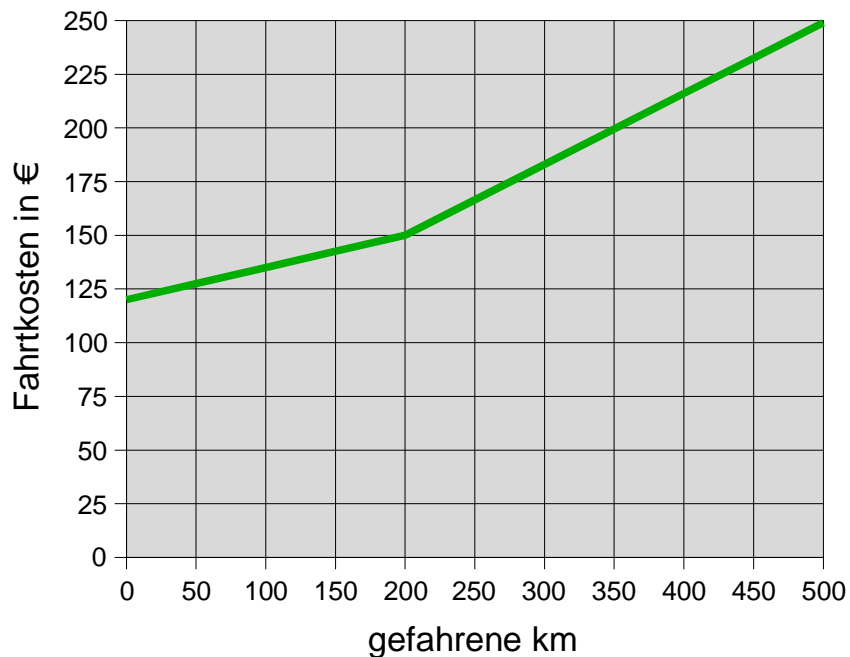

Sie sind der Veranstalter und können Ihre Eintrittspreise selbst festlegen. Für das Konzert „Gebet versetzt Berge“ empfehlen wir es, keinen Eintritt zu verlangen, sondern den Abend auf Opferbasis zu veranstalten. Erfahrungsgemäß reicht das eingelegte Opfer der Besucher, um die anfallenden Kosten zu decken. Gut wäre es, wenn 2 Personen am Ausgang mit einem Korb o.ä. stehen (evtl. auch SängerInnen vom Chor). Wenn Sie Eintritt verlangen möchten, empfehlen wir 6 € für Erwachsene/Verdiener und 4 € für Nichtverdiener.

Pressetexte

Of Sing – junge Leute singen von Jesus

Der Jugendchor Of Sing steht für mitreißende Lieder von Pop bis Gospel. Die ca. 50 Sängerinnen und Sänger zwischen 14 und 30 Jahren sind über die Ortsgrenzen durch zahlreiche Konzerte bekannt. Gemeinsam mit ihrer vierköpfigen Band haben sie bereits zwei CDs produziert.

Die Message der buntgemischten Gruppe ist ihr Glaube an Jesus Christus. Authentisch erzählen sie über ihre alltäglichen Erfahrungen mit Gott.

Am *Datum* um *Uhrzeit* wird Of Sing bei uns in *Ort* zu Gast sein. Lieder zum Mitsingen, Lobpreis und Anbetung, aber auch besinnliche Texte wollen anregen, über Gott nachzudenken.

Mehr Informationen unter www.ofsing.de

Of Sing – junge Leute singen von Jesus

Of Sing steht für mitreißende Konzerte, in denen die Sängerinnen und Sänger mit Freude am Singen die gute Nachricht in aller Ehrlichkeit weitergeben möchten!

Über 50 Sänger im Alter von 14 bis 30 Jahren aus der Umgebung Brettheims haben es sich zur Aufgabe gemacht, bekannte Gospels und noch nicht populäre Ohrwürmer in die Welt hinauszutragen. So weitet sich nun das Einzugsgebiet langsam aber sicher in Baden-Württemberg aus. Ob bei Musicals, Gebetskonzerten oder Feiertagsveranstaltungen, Of Sing begeistert mit der absolut authentischen Freude am Singen und für den Glauben in Kirchen, Sporthallen oder Sälen.

Mehr Informationen unter www.ofsing.de

Of Sing - junge Leute singen von Jesus

Zu einem besonderen Konzertabend wollen die ca. 50 Sängerinnen und Sänger des Jugendchors Of Sing einladen. Ihr Repertoire umfasst Gospels, Pop, Balladen und mitreißende Songs mit der besten Nachricht der Welt. Unterstützt wird der Chor durch ihre vierköpfige Band, mit der sie schon 2 CDs produziert haben. Die jungen Leute singen authentisch und voll ansteckender Freude von der Liebe Jesu und wollen mit ihren fetzigen Liedern und auch nachdenklichen Texten und Anspielen anregen, über Gott und sich selbst nachzudenken. Der Chor kommt aus der Umgebung Brettheims im Hohenlohischen und ist mit seinen Musicals und Konzerten schon in vielen Kirchen, Sporthallen und Sälen zu Gast gewesen.

Am *Datum* um *Uhrzeit* wird der Chor unter Leitung von Markus Hammer in *Ort* sein. Herzliche Einladung!

Mehr Informationen unter www.ofsing.de